

SCATOLA 2

PHONE BOOTH

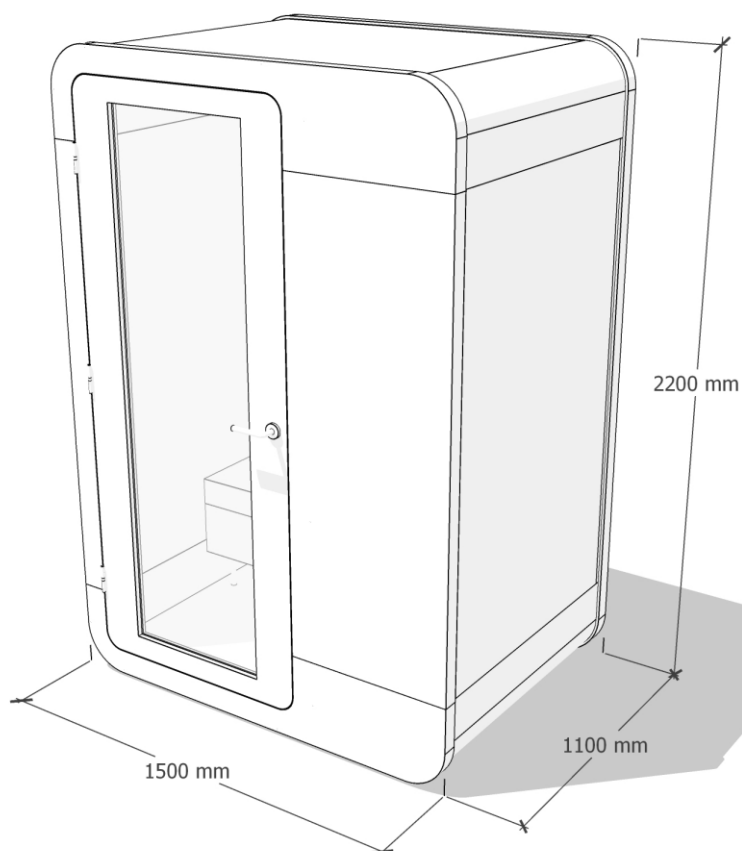

MATERIALIDAD EXTERIOR	Laminado de alta presión sobre estructura de MDF 18 mm. Terminación a definición del cliente. Vidrio laminado de 6 mm con lámina de control de sonido en frente y trasera
MATERIALIDAD INTERIOR	Paredes, techo y piso solidos. Paredes y techo recubiertos en fieltro acústico PET Piso recubierto en palmetas de alfombra con membrana. Mesa revestida con laminado de alta presión en estructura de MDF de 18 mm
DIMENSIONES	Tamaño exterior. 220 x 150 x 110 cm (alto x ancho x profundo) Tamaño interior. 200 x 130 x 100 cm (alto x ancho x profundo) Tamaño mesa. 9,5 x 100 x 50 cm (alto x ancho x profundo)
INSONORIZACION	La reducción del nivel de decibeles de esta cabina esta en el rango de 25 dB.
SENSOR DE MOVIMIENTO	Sensor de presencia activa luz y ventilación ayudando a mantener la eficiencia energética.
ILUMINACION	Luz led activada por sensor de movimiento directa sobre mesa de trabajo.

SCATOLA 2

PHONE BOOTH

VENTILACION SILENCIOSA	Garantiza un flujo de aire constante y silencioso, manteniendo un ambiente agradable.
ALIMENTACIÓN ELECTRICA	Entrada 240 V con enchufe tipo L de 10 A. universal . Conectores integrados de 220 V y USB para dispositivos móviles.
OPCIONALES SEGÚN REQUERIMIENTO DEL CLIENTE	Sistema de sonido para video conferencia.

